

Warnzeichen

Info zu dieser Anleitung

Unboxing

Vor der Installation prüfen

Lieferumfang Anker SOLIX Solarbank 2 E1600 AC

Optionales Zubehör

Übersicht

Produktübersicht

Bedienelemente

Anleitung zu den LED-Anzeigen

Installieren der Solarbank

Installationsort auswählen

Werkzeuge und Zubehör

Installation

Elektrische Anschlüsse

Anschließen der Kabel

* Verbindung mit dem flexiblen Solarmodul FS20 (225 W)

Einschalten der Solarbank

Schalten Sie die Solarbank aus

Verwendung der App

Die App herunterladen

Konto-Registrierung

Einstellung der Initialisierung

Netzwerkconfiguration

Heimgeräte hinzufügen (optional)

Firmware-Aktualisierung



Initialisierung der Stromversorgungseinstellung

Einstellung des Energieplans

Häufig gestellte Fragen

Technische Daten

Warnzeichen

	Dieses Zeichen weist auf das Vorhandensein von Hochspannung und die Gefahr eines Stromschlags hin.
	Um einen elektrischen Schlag oder Verletzungen zu vermeiden, darf der Wechselrichter nicht berührt oder benutzt werden, bevor nicht 15 Minuten nach der Abschaltung oder Trennung vom Netz verstrichen sind.
	Beachten Sie die Betriebsanleitung.

Info zu dieser Anleitung

Diese Anleitung zeigt das primäre System für den Photovoltaik-Energiekreislauf im ganzen Haus, wobei die **Anker SOLIX Solarbank 2 E1600 AC** als Hauptgerät installiert ist. Diese Anleitung beschreibt die **Anker SOLIX Solarbank 2 E1600 AC** in Bezug auf das Auspacken, die Produktübersicht, die Installation, die elektrischen Anschlüsse, die Erklärung der Tasten und Anzeigen, den Kundendienst und die Sicherheitsrichtlinien.

- Eine **Anker SOLIX Solarbank 2 E1600 AC** kann bis zu 5 Anker SOLIX BP1600 Erweiterungsakkus unterstützen.
- **Anker SOLIX Solarbank 2 E1600 AC** kann mit Anker SOLIX Smart Meter, Anker SOLIX Smart Plug und einigen Geräten von Drittanbietern (unregelmäßige Aktualisierung) verwendet werden.

Unboxing

Vor der Installation prüfen

Äußere Verpackung prüfen

Überprüfen Sie vor dem Auspacken des Geräts die äußere Verpackung auf Schäden wie Löcher und Risse und lesen Sie die Modellnummer des Geräts. Wenn Sie Schäden feststellen oder es sich beim Modell nicht um das angeforderte handelt, packen Sie das Gerät nicht aus und wenden Sie sich so schnell wie möglich an den Kundendienst von Anker.

Liefergegenstände prüfen

Überprüfen Sie nach dem Auspacken, ob die gelieferten Gegenstände intakt und vollständig sind und keine offensichtlichen Schäden aufweisen. Sollte ein Artikel fehlen oder beschädigt sein, wenden Sie sich an den Kundendienst von Anker.

Lieferumfang Anker SOLIX Solarbank 2 E1600 AC

Modell: A17C2

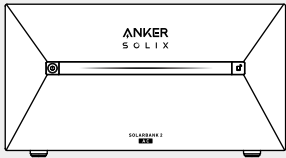

Anker SOLIX Solarbank
2 E1600 AC

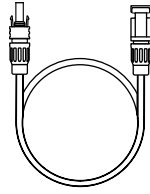

Anker SOLIX Solarpanel-
Verlängerungskabel (3 m)
(x4)

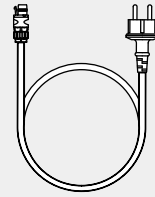

Anker SOLIX AC Kabel mit
Schuko (5 m)

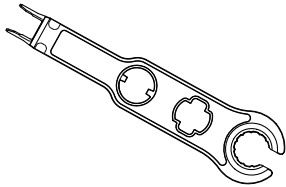

Schraubenschlüssel zum
Entfernen von PV-Steckern

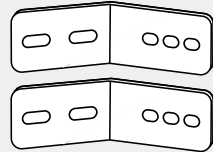

L-förmige Wandhalterung
(x2)

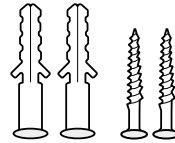

Selbstdichtende
Expansionschrauben M5x60
(x2)



Kombi-Kreuzschlitzschrauben
M5x10
(x2)

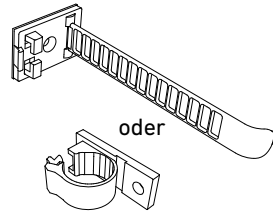

oder
Kabelorganisor
(x4)

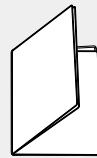

Wichtige Sicherheits-
anweisungen

Optionales Zubehör

 Das folgende Zubehör muss separat bestellt werden.

Anker SOLIX BP1600 Erweiterungsakku (optional)

Modell: A17C13Z1-85



Anker SOLIX BP1600
Erweiterungsakku

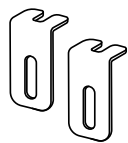

Feste Halterung
(x2)

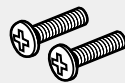

Kombi-Kreuzschlitzschrauben
M5x10
(x2)

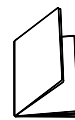

WICHTIGE
SICHERHEITSHINWEISE

Anker SOLIX Smart Meter (optional)

Modell: A17X7



Anker SOLIX Smart
Meter

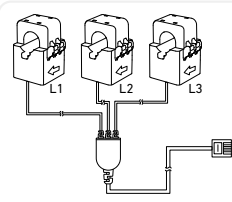

Stromwandler (1 m)
(x3)

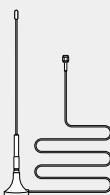

Verlängerungsantenne
(x3)

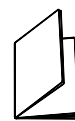

WICHTIGE
SICHERHEITSHINWEISE

Anker SOLIX Smart Plug (optional)

Modell: A17X8

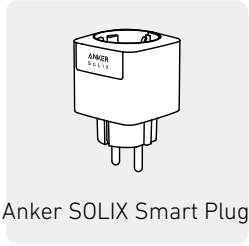

Anker SOLIX Smart Plug



WICHTIGE
SICHERHEITSHINWEISE

Übersicht

Produktübersicht

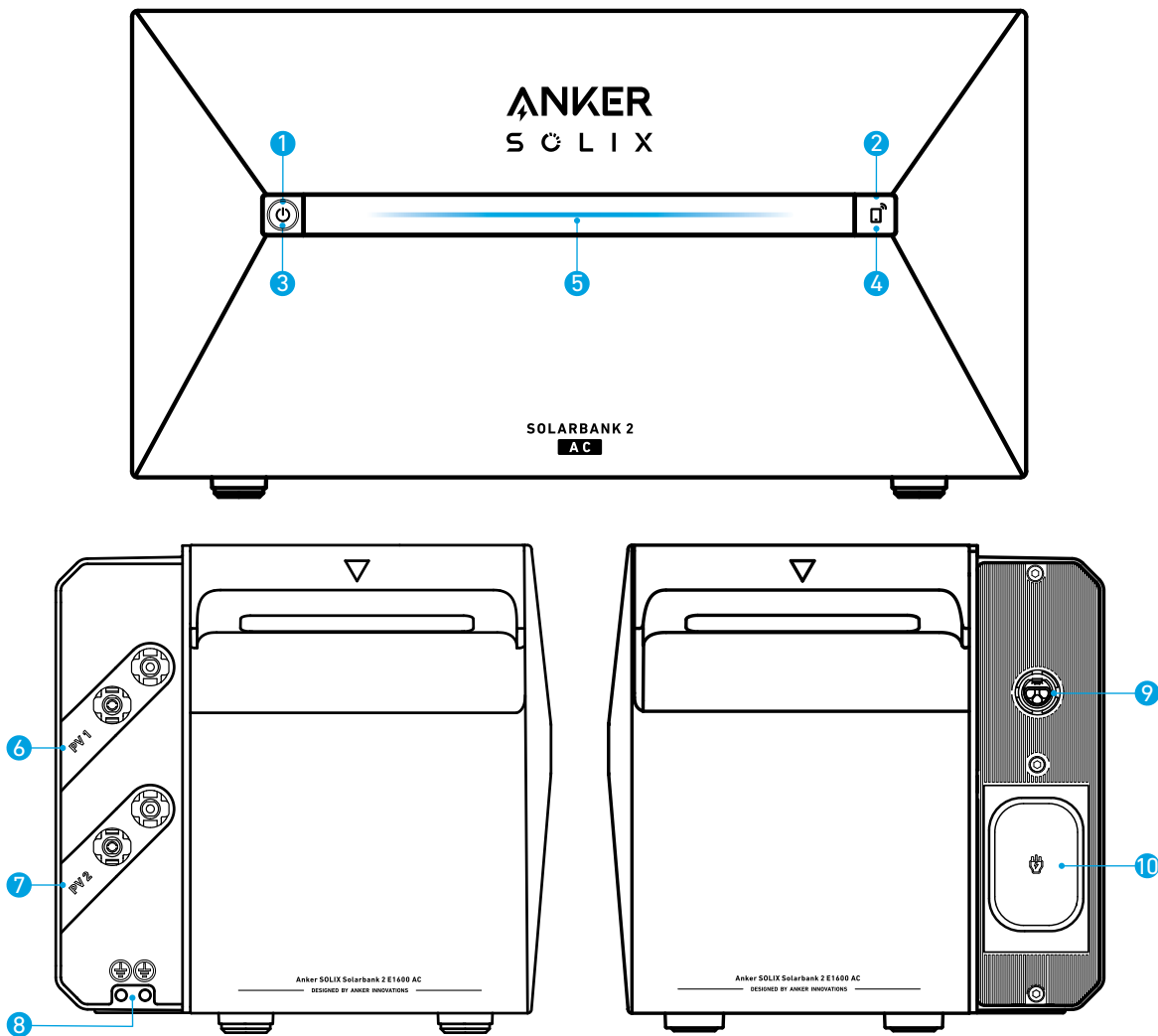

- ❶ Ein-/Aus-Taste
- ❷ IoT-Taste
- ❸ Stromstatus-LED
- ❹ IoT-Status-LED
- ❺ Arbeitsstatus-LED
- ❻ PV-Anschlussbuchsen für PV-Eingang 1
- ❼ PV-Anschlussbuchsen für PV-Eingang 2
- ❽ Schutzleiter-Schraubenloch (elektrische Bohrmaschine erforderlich)
- ❾ Netzgekoppeltes Terminal
- ❿ Mikrowechselrichter-Eingangsanschluss/netzunabhängiger Ausgangsanschluss

Bedienelemente

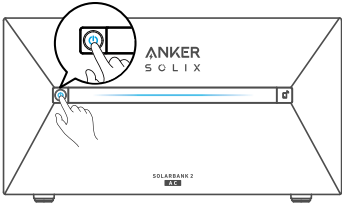
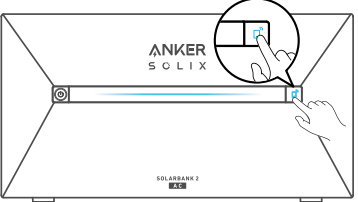
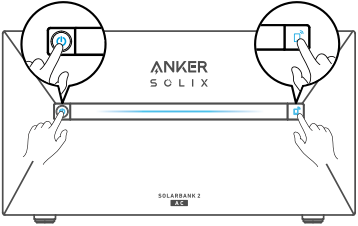
Taste	Aktion	Funktion
	2 Sekunden lang gedrückt halten.	Solarbank einschalten
	2 Sekunden lang gedrückt halten.	Solarbank ausschalten * Stellen Sie sicher, dass keine Eingangsspannung von der PV-Anlage zur Solarbank besteht.
	Einmal drücken, wenn eingeschaltet.	Überprüfen Sie den aktuellen Batteriestand.
	Einmal drücken	Aktivieren Sie die Internetverbindung.
	2 Sekunden lang gedrückt halten.	Deaktivieren Sie die Internetverbindung.
	7 Sekunden lang gedrückt halten.	Zurücksetzen von Bluetooth und Wi-Fi.
	Gleichzeitig 9 Sekunden lang drücken	Solarbank zurücksetzen.

Anleitung zu den LED-Anzeigen

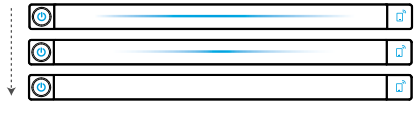
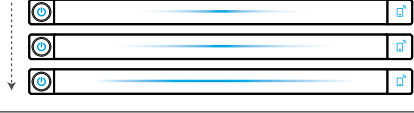
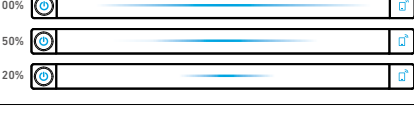
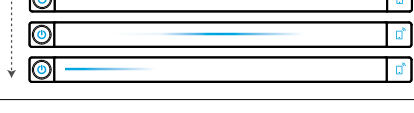
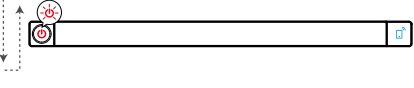
Lichtbalken	Beschreibung	Status
	Die mittlere LED leuchtet zu beiden Seiten.	Eingeschaltet
	Die Lichter auf beiden Seiten verblassen zur Mitte hin.	Ausgeschaltet
	Die LED leuchtet zu beiden Seiten und dann wieder zyklisch.	Wiederaufladen
	Der Lichtbalken ändert sich je nach Akkustand.	Akkustand
	Das Licht läuft von rechts nach links.	OTA wird aktualisiert
	Das Licht der Ein-/Aus-Taste blinkt rot.	Störung/Warnung

Installieren der Solarbank



Verwenden Sie die Solarbank nicht oder schalten Sie sie nicht ein, nachdem sie mit Wasser in Berührung gekommen ist.

Installationsort auswählen

Umweltanforderungen

- Stellen Sie die Module nicht in der Nähe von direkter Sonneneinstrahlung, Feuer oder explosiven Materialien auf.
- Stellen Sie sicher, dass der Standort vor potenziellen Gefahren wie Überschwemmungen geschützt ist.
- Die maximale Betriebshöhe beträgt 4000 m.

Messen Sie die Entfernung

Reservieren Sie ausreichend Platz für die Wärmeabfuhr und die Sicherheitsisolierung.

1. Wählen Sie den geeigneten Installationsraum je nach der zu installierenden Gerätekonfiguration.

Anker SOLIX Solarbank 2 E1600 AC							
	Erweiterungsakku	0	×1	×2	×3	×4	×5
	Kapazität	1600Wh	3200Wh	4800Wh	6400Wh	8000Wh	9600Wh
	Nenn-Ladeleistung	1000W	2000 W	2400W	2400W	2400W	2400W

2. Abbildung der Abmessungen des Geräts:

Abbildung: Anker SOLIX Solarbank 2 E1600 AC



Abbildung: Anker SOLIX BP1600 Erweiterungsakku



Werkzeuge und Zubehör

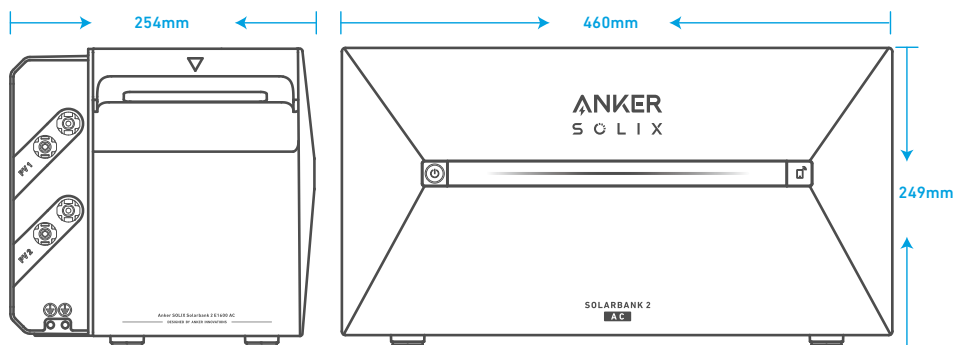
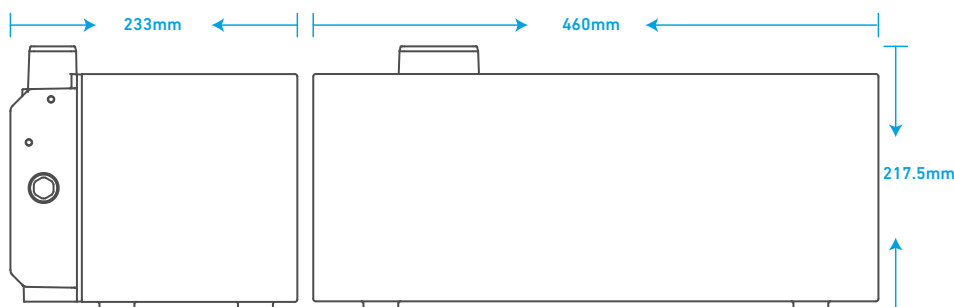

Anker SOLIX Solarbank
2 E1600 AC



Mehrere Anker SOLIX
BP1600 Erweiterungsakkus

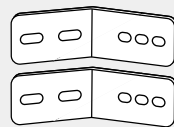

L-förmige Wandhalterung
(x2)

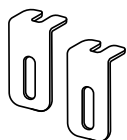

Feste Halterung
(x2)

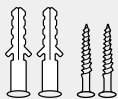

Selbstdichtende
Expansionschrauben M5x60
(x2)



Kombi-Kreuzschlitzschrauben
M5x10

 Hinweis: Die folgenden Komponenten sind nicht in diesem Paket enthalten. Bitte vergewissern Sie sich, dass sie vor der Installation und dem elektrischen Anschluss bereit sind.

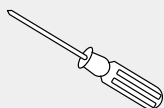

Kreuzschlitzschraubendreher

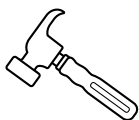

Hammer

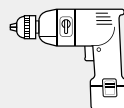

Bohrer
(Schraubendrehmoment: 2Nm)

Installation

Die folgenden Schritte beschreiben als Beispiel die Installation einer Solarbank des Typs 2 E1600 AC und zweier Erweiterungsakkus.

1. Legen Sie einen Erweiterungsakku 30 mm von der Wand entfernt auf den Boden.

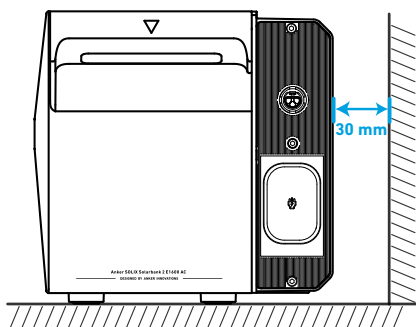

2. Verwenden Sie einen Kreuzschlitzschraubendreher, um die Schrauben zu entfernen und den Gummistopfen an der Unterseite der Solarbank aufzuhebeln.

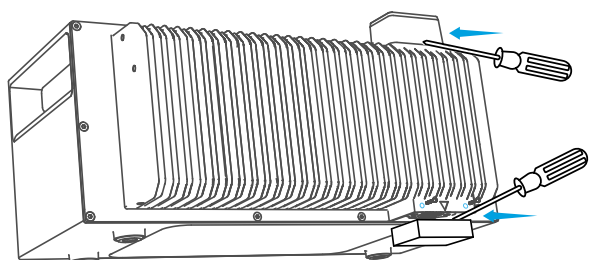
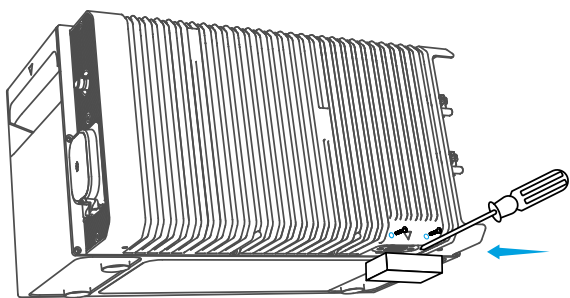

💡 Hinweis: Wenn Sie den unteren Akkupack oder nur eine Solarbank installieren, entfernen Sie bitte nicht den unteren Gummistopfen, um Wasserschäden am Gerät zu vermeiden.

3. Stapeln Sie die Erweiterungsakkus nacheinander mit der Solarbank oben, indem Sie die beiden entsprechenden Anschlüsse ineinander stecken.

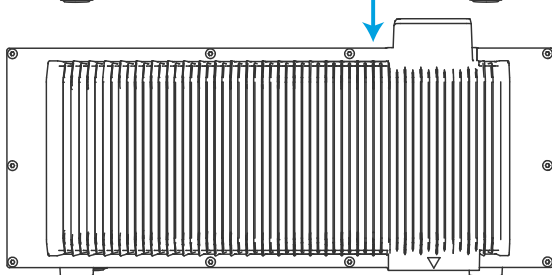
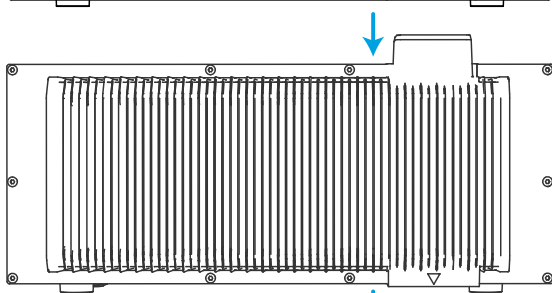
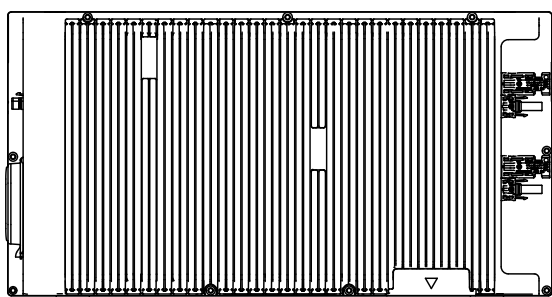

4. Befestigen Sie die L-förmige Wandhalterung an beiden Seiten des ersten Erweiterungsakkus unter der Solarbank mit Kombi-Kreuzschlitzschrauben M5×10.

💡 Anmerkung: Die L-förmige Wandhalterung kann an der Vorder- oder Rückseite montiert werden.

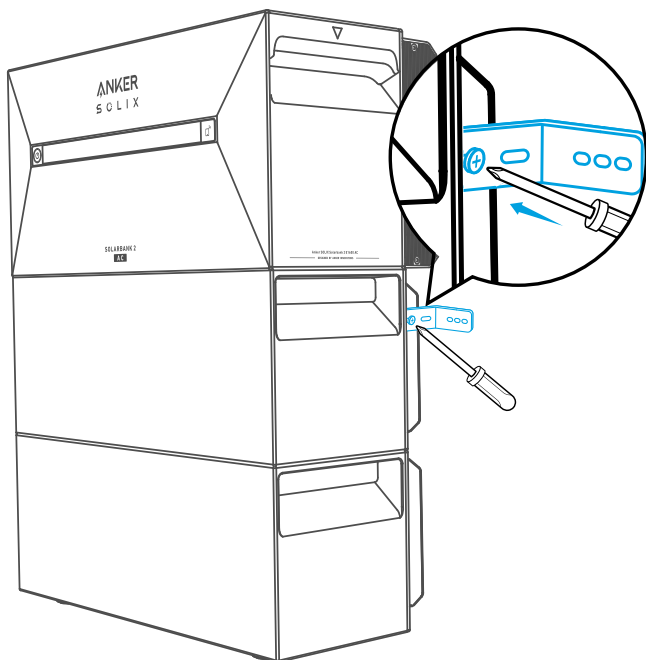

5. Markieren Sie die Position der Bohrlöcher auf beiden Seiten und verwenden Sie eine Bohrmaschine mit einem $\phi 8$ -Bohrer und einer Tiefe von 60 mm.

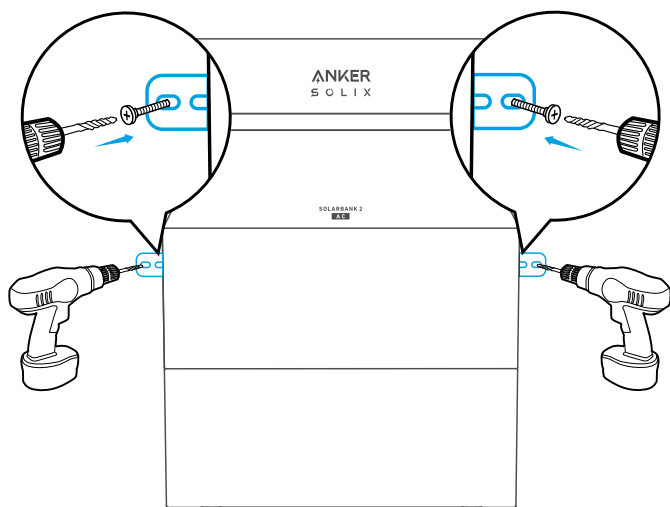

6. Klopfen Sie mit einem Hammer die Kunststoffhülse der selbstschneidenden Schraube M5×60 in das Loch, und verwenden Sie dann einen Kreuzschlitzschraubendreher, um die selbstschneidende Schraube M5×60 am L-förmigen Wandmontagebeschlag zu befestigen.

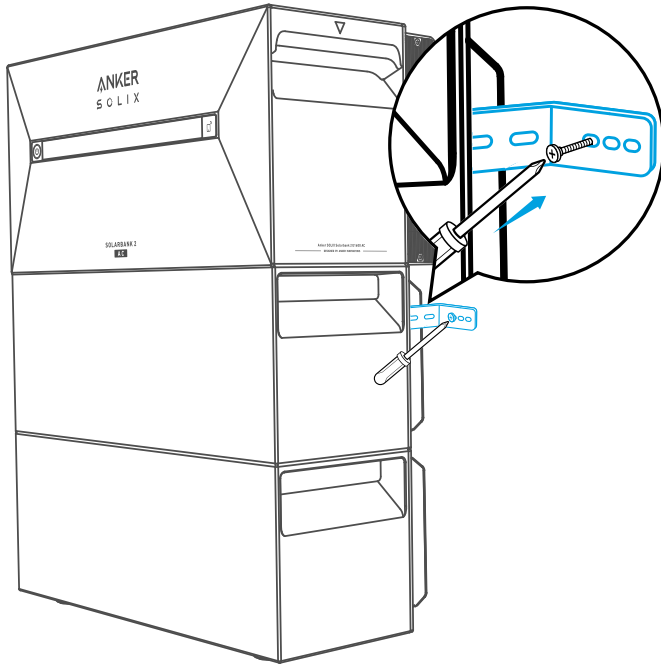

7. Verwenden Sie einen Kreuzschlitzschraubendreher, um die Kombi-Kreuzschlitzschrauben M5×10 an der L-förmigen Wandhalterung zu befestigen. Befestigen Sie dann die Verriegelungshalterung mit den Kombi-Kreuzschlitzschrauben M5×10 am Erweiterungsakku, um die Installation abzuschließen.

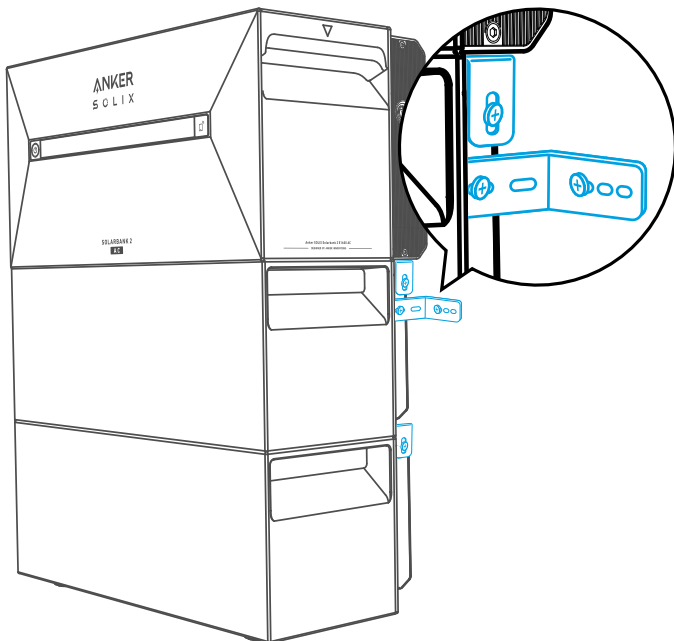

 Hinweis:

- Der Netzanschluss muss an eine geerdete Steckdose angeschlossen werden, sonst besteht das Risiko eines Stromschlags. Alternativ dazu sollte das Gehäuse geerdet werden. Der Erdungspunkt ist unten abgebildet.

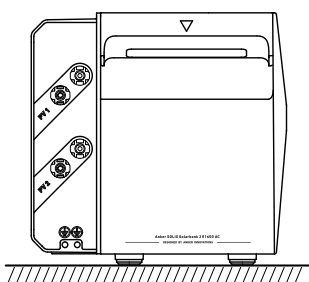

- Dieses Produkt enthält einen doppelten Isolationstransformator, der die Sicherheitsanforderungen ohne Messung des Isolationswiderstands der Array-Erdung und Erkennung des Array-Fehlerstroms erfüllt.

Elektrische Anschlüsse

Anschließen der Kabel

Die folgenden Schritte beschreiben die Installation einer Solarbank 2 E1600 AC mit zwei Solarmodulen als Beispiel.

💡 Hinweis: Anker SOLIX Smart Meter, Anker SOLIX Smart Plug und Anker SOLIX BP1600 Erweiterungsakku können optional erworben werden.

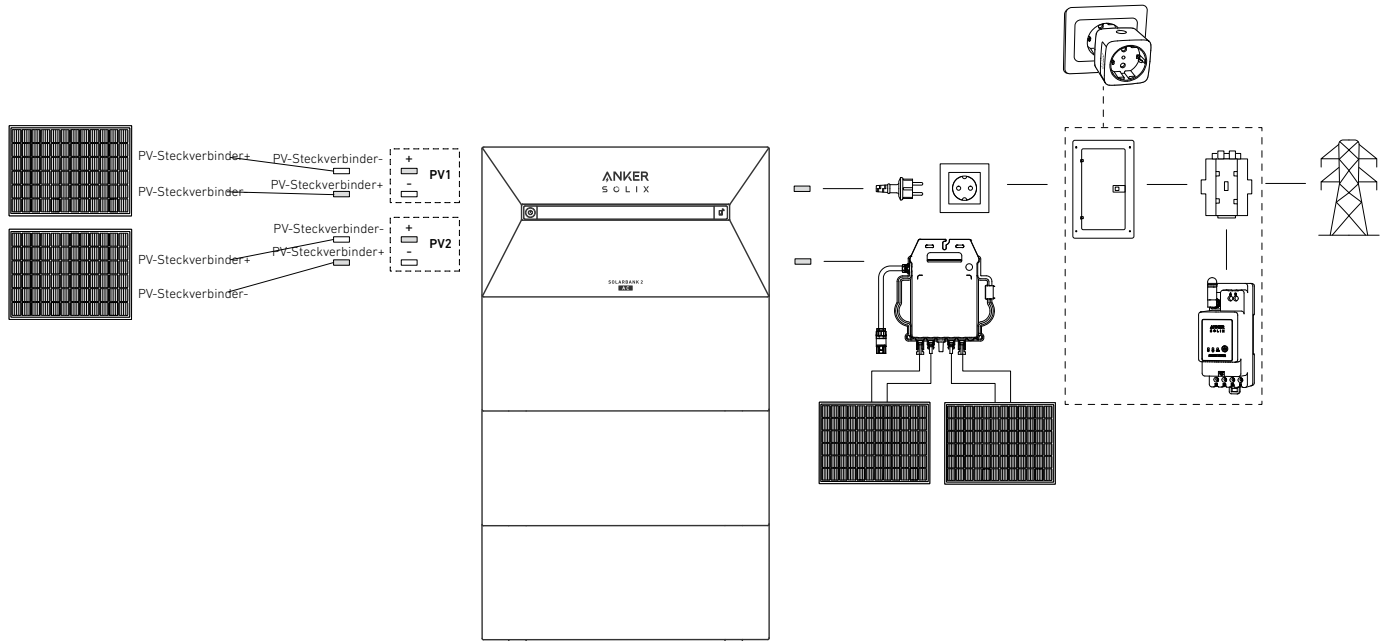

1. Schließen Sie die Solarbank mit dem mitgelieferten AC-Kabel mit Schukostecker (5 m) an den Mikrowechselrichter oder an eine Steckdose an.

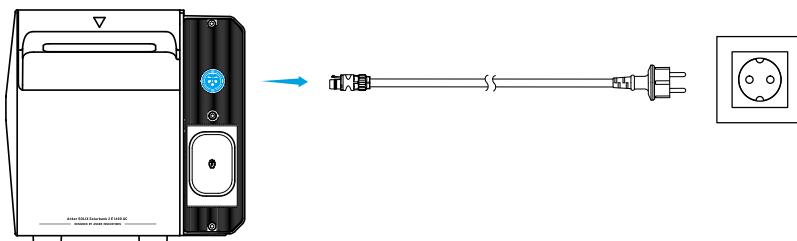
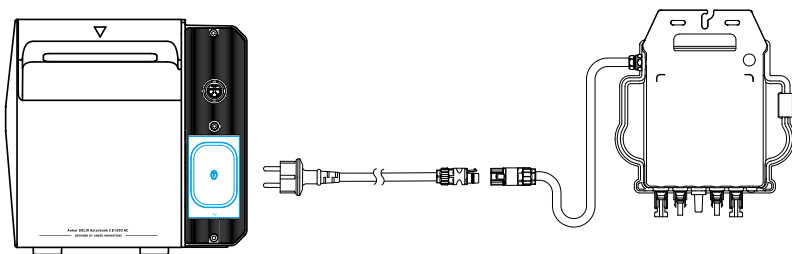

2. Finden Sie die Anschlüsse für die PV-Steckverbinder Ihrer Solarpaneele.

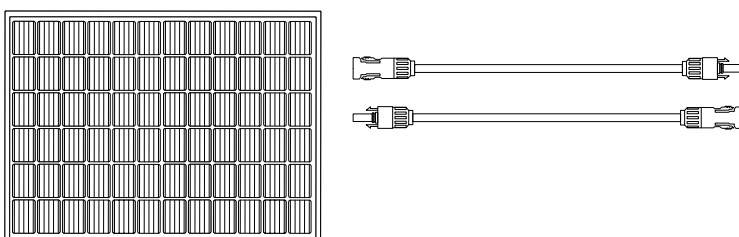

3. Verbinden Sie jeden Satz PV-Module mit jedem Satz PV-Eingangsanschlüsse in der Solarbank mit dem mitgelieferten Anker SOLIX Solarpanel-Verlängerungskabel (3m).

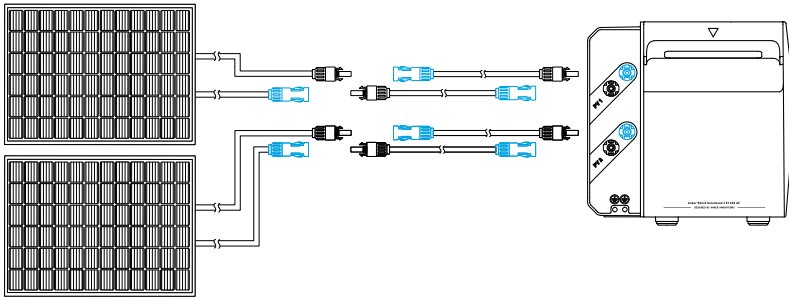

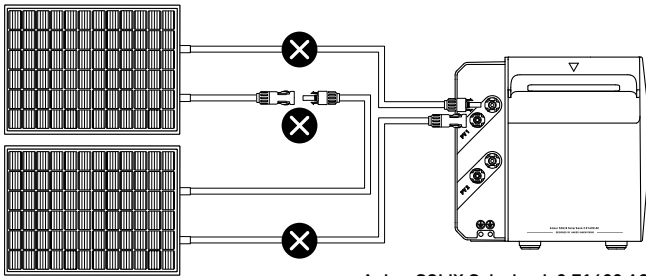
	 <p data-bbox="300 813 411 835">Solarmodule</p> <p data-bbox="628 801 916 824">Anker SOLIX Solarbank 2 E1600 AC</p>
<p>Verbinden Sie niemals zwei oder mehr Komponenten in Serie, da dies dazu führt, dass die Eingangsspannung 60V überschreitet und das Gerät beschädigt wird.</p>	

* Verbindung mit dem flexiblen Solarmodul FS20 (225 W)

Installieren Sie 4 Solarmodule mit Y-Solarverbindungskabeln. Bei parallelen Verbindungen werden die Buchsen von zwei Solarmodulen mit den beiden Steckern eines Y-Solarverbindungskabels verbunden, während die Stecker der anderen beiden Solarmodule mit den beiden Buchsen eines anderen Y-Solarverbindungskabels verbunden werden.

Hinweis: Das FS20 Flexible Solarpanel hat eine hohe Leerlaufspannung und darf nicht in Reihenschaltung geschaltet werden. Die Eingangsspannung darf 60 V und der Strom 16 A nicht überschreiten. Andernfalls wird die Solarbank beschädigt.

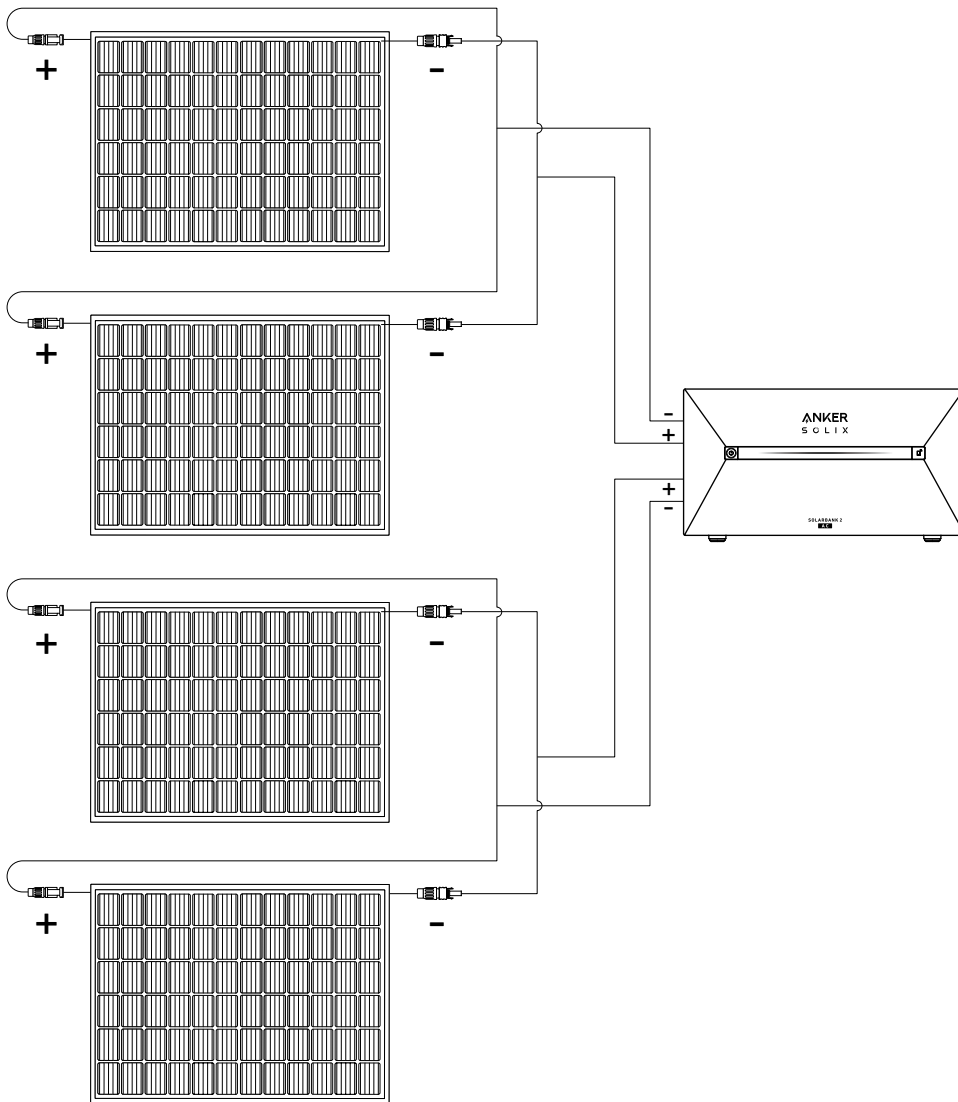

Einschalten der Solarbank

1. Verbinden Sie die Solarbank mit dem Mikrowechselrichter, dem Solarmodul und einer Haussteckdose.

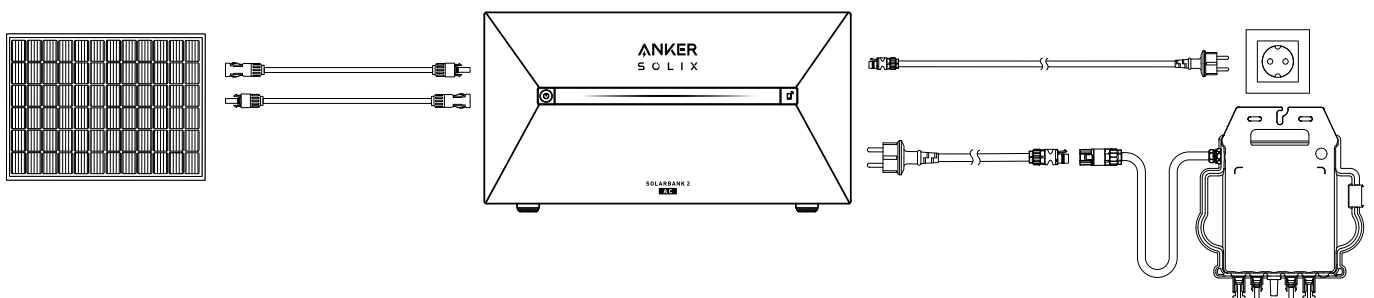

2. Wenn Sie die Solarbank nachts verwenden, können Sie die Ein-/Aus-Taste an der Solarbank 2 Sekunden lang gedrückt halten, um sie einzuschalten, wodurch die Netzwerkkopplung aktiviert wird. Schließen Sie die Netzwerkkopplung mit der App innerhalb von 30 Minuten ab. Wenn die Netzwerkkopplung nicht innerhalb von 30 Minuten abgeschlossen ist, schaltet sich die Solarbank automatisch aus.

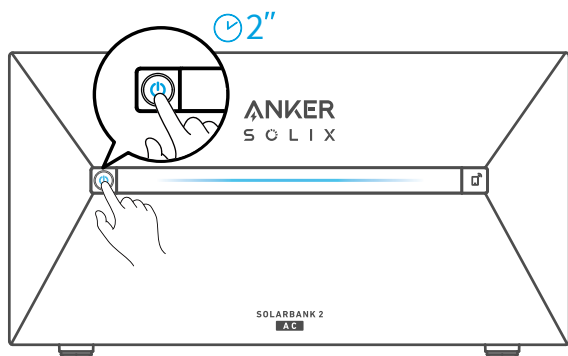

Schalten Sie die Solarbank aus

* Wenn Sie die Solarbank tagsüber ausschalten möchten, entfernen Sie mit dem Schraubenschlüssel die Solarpanel-Verlängerungskabel an der Seite des Geräts und drücken Sie 2 Sekunden lang die Ein-/Aus-Taste.

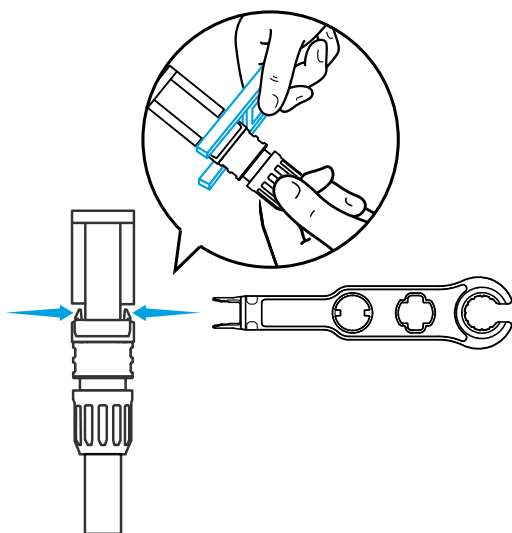

* Wenn Sie die Solarbank nachts ausschalten möchten, drücken Sie bitte 2 Sekunden lang die Ein-/Aus-Taste.

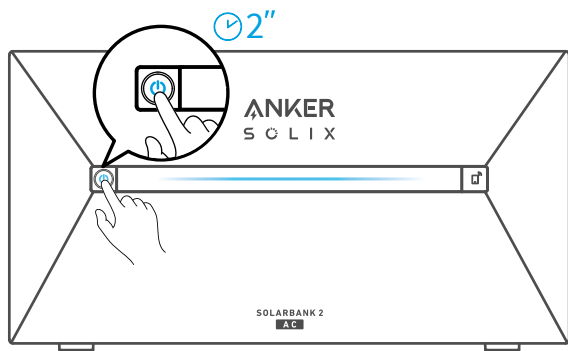

Verwendung der App

Die App herunterladen

Suchen Sie nach „Anker“ und laden Sie die App im App Store oder bei Google Play herunter. Oder scannen Sie den QR-Code unten, um zum entsprechenden App-Store zu gelangen.

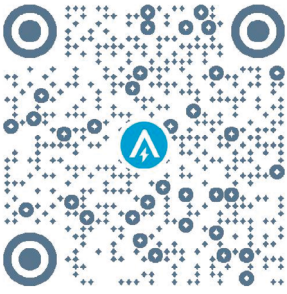

Konto-Registrierung

Auswahl der Region

Nach dem Start der App gelangen Sie auf die Anmeldeseite.

Bitte beachten Sie, dass das Land bzw. die Region, in der Sie leben, unbedingt übereinstimmen muss. Eine falsche Länderregion kann dazu führen, dass die Geräteverbindung fehlschlägt.

The image shows two side-by-side screenshots of the Anker app's registration process. The left screenshot is titled "Welcome to Anker" and features input fields for "Email" and "Password", a blue "Log In" button, and links for "Forget Password?" and "Sign Up". At the bottom, there are logos for Amazon and Apple, with a "SKIP" button below them. The right screenshot is titled "Choose Region" and displays a list of regions. "USA (Current)" is selected and highlighted in blue. Below it, "Germany" is listed with a "+49" dialing code. A hand icon is shown pointing to the "USA" option. Both screenshots show the time as 9:41 and signal strength indicators.

Registrieren/Anmelden

Sie können sich über Ihr Anker-Konto, Amazon oder Apple ID anmelden.

Wenn Sie noch kein Anker-Konto haben, können Sie auf [Registrieren] tippen, um ein Konto zu registrieren:

Bitte bereiten Sie eine E-Mail für den Registrierungsprozess vor. Passwörter müssen aus 8-20 Zeichen bestehen und Groß- und Kleinbuchstaben, Zahlen und Symbole enthalten.

Einstellung der Initialisierung

Netzwerkconfiguration

Vergewissern Sie sich vor der Konfiguration, dass die Netzwerkverbindung gut funktioniert und ein starkes WLAN-Signal vorhanden ist. Stellen Sie das Gerät nicht zu weit vom Router entfernt auf.

Schritt 1

Wenn die Solarbank ausgeschaltet ist, drücken Sie die linke Taste am Gerät 2 Sekunden lang, um sie einzuschalten.

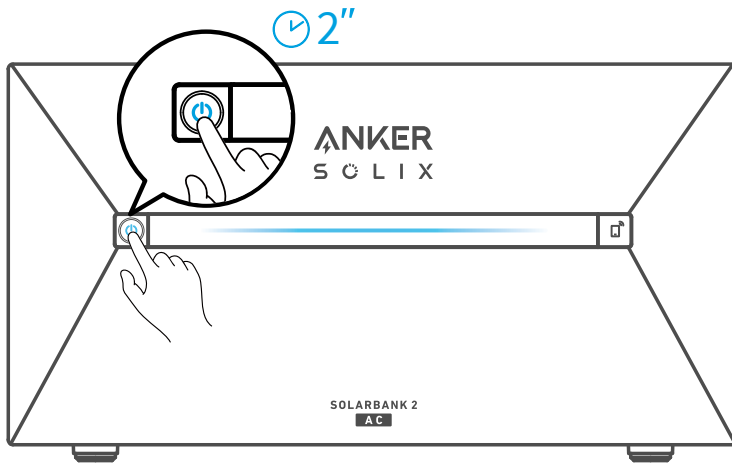

Schritt 2

Drücken Sie die rechte Taste auf dem Gerät und aktivieren Sie den WLAN-Modus.

- Wenn die IoT-Leuchte blinkt, befindet sich das Gerät im Konfigurationsmodus.
- Wenn das Gerät für WLAN konfiguriert ist und Sie es zurücksetzen möchten, können Sie die IoT-Taste 7 Sekunden lang gedrückt halten.

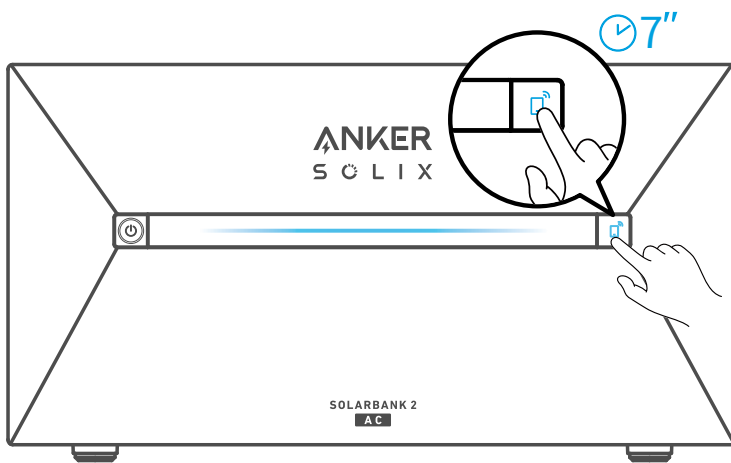

Schritt 3

1. Vergewissern Sie sich, dass die IoT-Leuchte blinkt.
2. Tippen Sie auf [+] oder [Gerät hinzufügen] oben rechts auf der Seite „Geräte“.

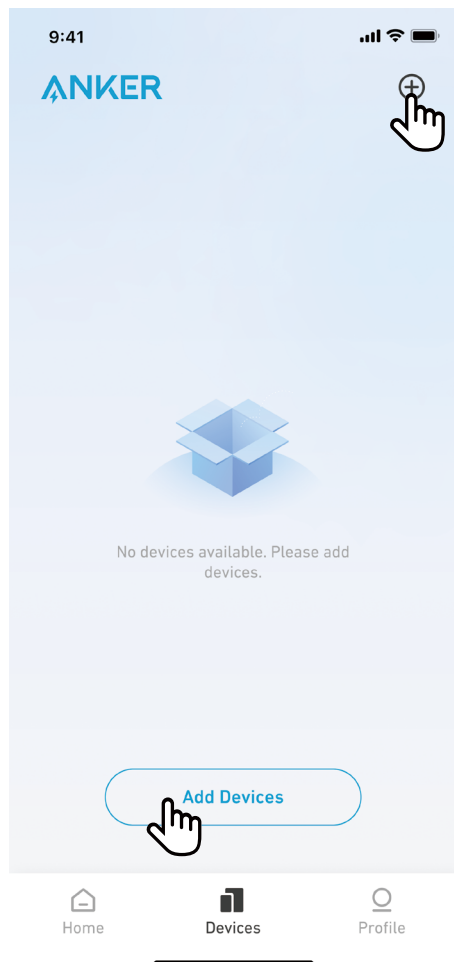

Schritt 4

Die Anker App wird automatisch nach Ihrer Solarbank suchen. Sobald das Gerät gefunden wird, wird es auf der Liste angezeigt.

Bitte stellen Sie sicher, dass das Bluetooth Ihres Telefons eingeschaltet ist und die Anker-App berechtigt ist, auf Bluetooth und Wi-Fi zuzugreifen.

- Wenn Sie das Gerät manuell suchen möchten, können Sie in der Zeile „Geräte manuell hinzufügen“ auf [Balkon-Solaranlage] tippen.

9:41   



Add a device

1 device detected



Add devices manually



Schritt 5

Nachdem Sie die Solarbank über Bluetooth verbunden haben, sollten Sie ein WLAN-Netzwerk für das Gerät auswählen. Wählen Sie das WLAN-Netzwerk aus der Liste aus und geben Sie das Passwort ein.

- Das Gerät unterstützt nur 2,4-GHz-WLAN.
- Stellen Sie sicher, dass das Passwort korrekt ist.

9:41



Select Wi-Fi

This device only supports 2.4GHz Wi-Fi.
If you have Dual Band Wi-Fi, please use the 2.4GHz band.
The Wi-Fi name only supports alphanumeric characters.

Family-Network



Enter Wi-Fi Password



[Turn on Personal Hotspot >>](#)

Next

[Use Bluetooth Control](#)



Schritt 6

Ihre Solarbank sollte nun erfolgreich für das Netzwerk konfiguriert sein.

Wenn der Konfigurationsprozess fehlschlägt, befolgen Sie die folgenden Tipps:

- Prüfen Sie, ob der WLAN-Router normal funktioniert.
- Stellen Sie den Router näher an das Gerät.
- Stellen Sie sicher, dass das WLAN-Passwort korrekt ist.

9:41



Successful

Solarbank 2 E1600 AC



Successfully deployed Wi-Fi

Done

Heimgeräte hinzufügen (optional)

Wenn Sie ein Anker SOLIX Smart Meter oder einen Anker SOLIX Smart Plug gekauft haben, scannen Sie bitte die nachstehenden QR-Codes, um weitere Informationen zu erhalten.



Anker SOLIX Smart Meter



Anker SOLIX Smart Plug

Anker SOLIX Smart Meter und Anker SOLIX Smart Plug können dem Heimsystem hinzugefügt werden, indem Sie das folgende Verfahren befolgen. Wenn Sie keine Geräte hinzufügen müssen, können Sie den Vorgang überspringen, indem Sie auf [Überspringen] klicken.

1. Klicken Sie auf [Start], um den Prozess des Hinzufügens von Heimgeräten zu beginnen.
2. Wählen Sie die Geräte aus, die an das aktuelle Konto gebunden wurden. Wenn Sie Geräte hinzufügen möchten, die noch nicht an das Konto gebunden sind, klicken Sie auf [Geräte hinzufügen].
3. Folgen Sie der Anleitung, um das Smart Meter und den Smart Plug Bluetooth zu aktivieren und mit WLAN zu koppeln.
4. Kehren Sie nach dem Koppeln des Smart Meter oder Smart Plug zur Schnittstelle [Geräte hinzufügen] zurück. Das Smart Meter oder der Smart Plug werden jetzt in der Liste angezeigt.
5. Wählen Sie das Begriff Smart Meter oder den Smart Plug aus, um sie dem System hinzuzufügen.

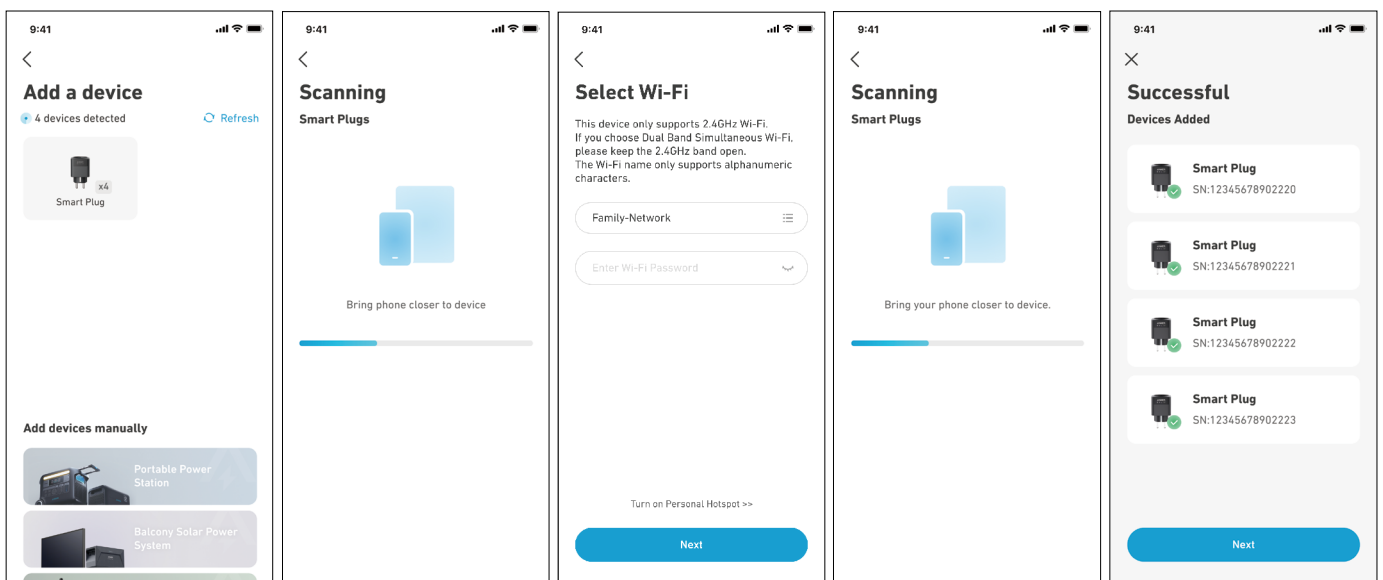
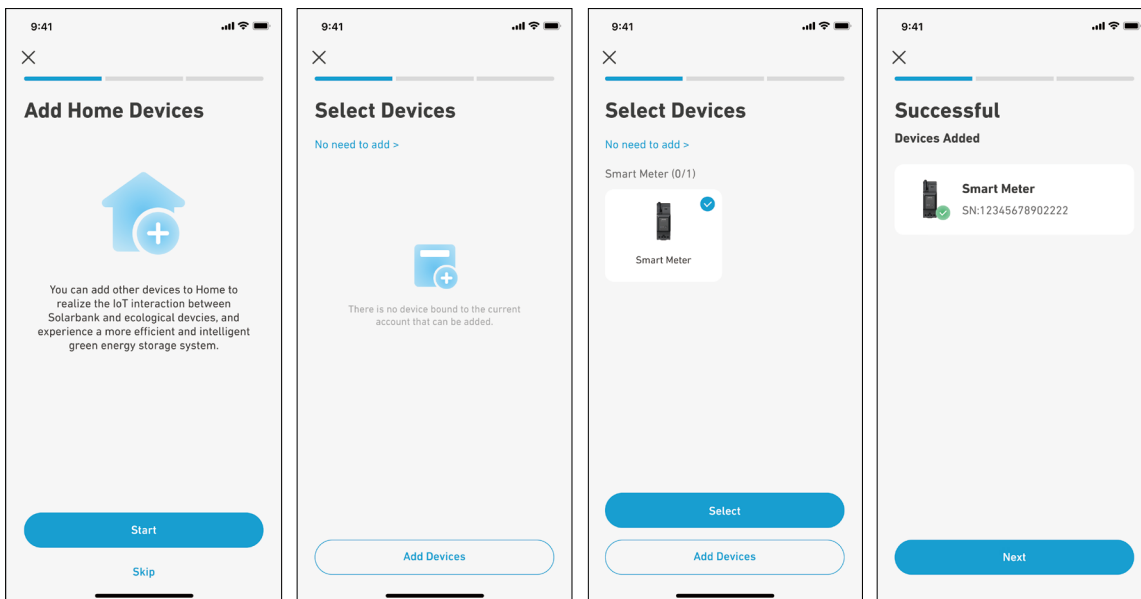

Firmware-Aktualisierung

Vergewissern Sie sich, dass alle Ihre Geräte für WLAN konfiguriert sind und eine stabile Netzwerkverbindung besteht.

1. Wenn es ein wichtiges Update für die Firmware der Solarbank oder des Smart Meters gibt, wird die App Sie durch den Prozess führen. Vergewissern Sie sich, dass Ihre Geräte eingeschaltet und mit WLAN verbunden sind, bevor Sie die Aktualisierung durchführen.
2. Wenn keine Aktualisierung erforderlich ist, können Sie diesen Schritt überspringen.

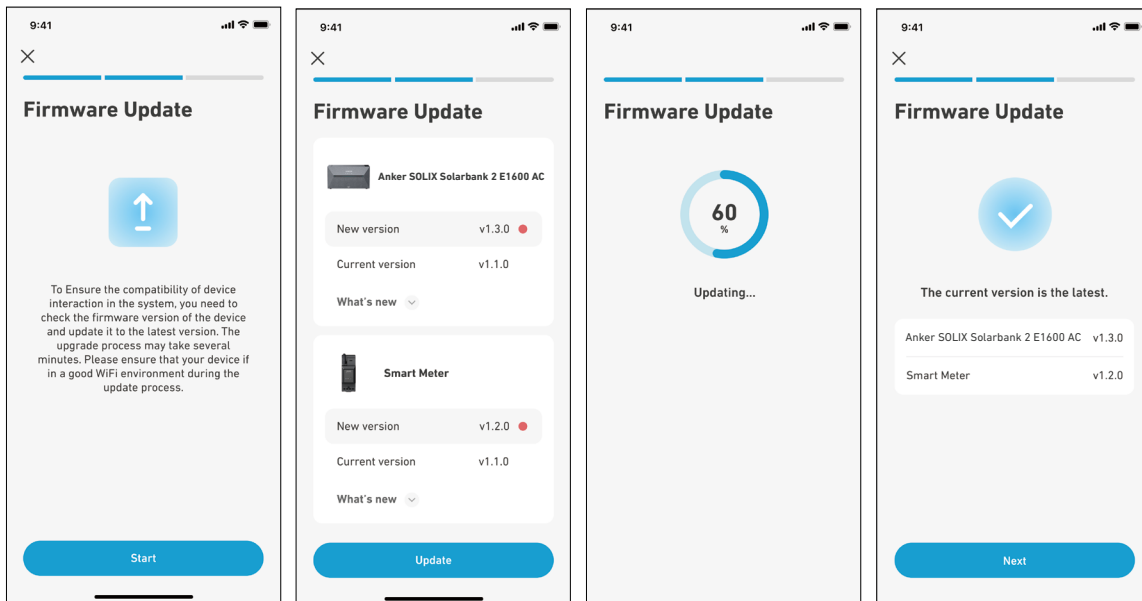

💡 Hinweis: Aktualisierungen können einige Minuten dauern. Bitte haben Sie Geduld. Wenn die Aktualisierung fehlschlägt, überprüfen Sie, ob Ihre Geräte aktiviert und mit WLAN verbunden sind.

Initialisierung der Stromversorgungseinstellung

1. Tippen Sie auf [Erstellen], um ein System für das zuvor hinzugefügte Gerät zu erstellen.
2. Sie können den Energieplan des Systems zunächst mit den folgenden Optionen einrichten:

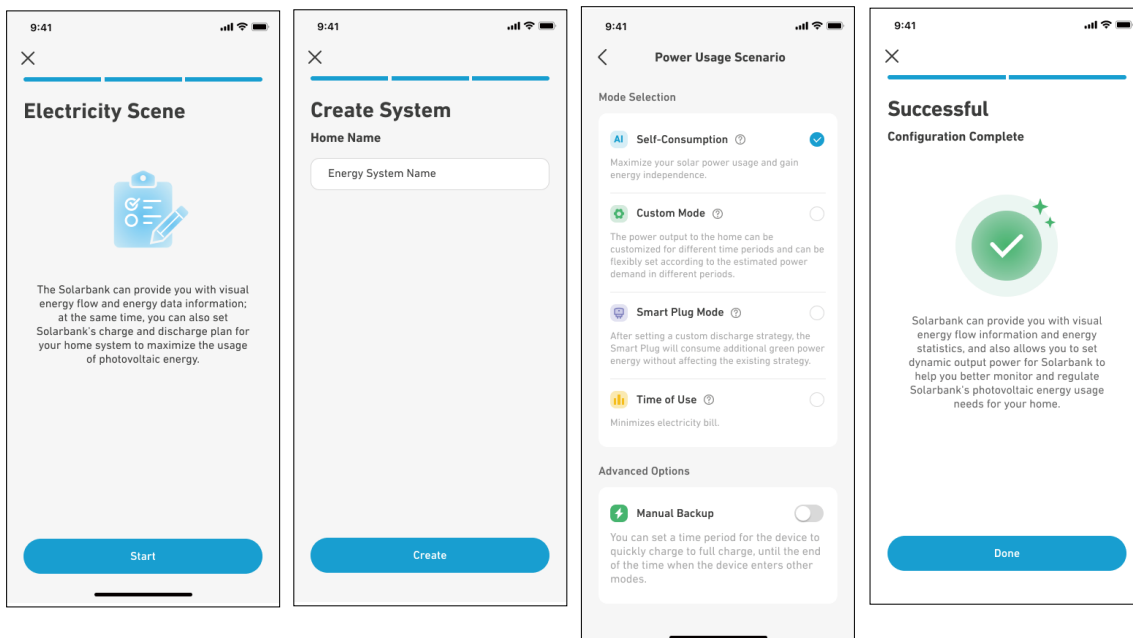

💡 Hinweis: Der Eigenverbrauchsmodus ist nur verfügbar, wenn der Smart Meter dem System hinzugefügt wird.

Einstellung des Energieplans

Info zum Energieplan

Im System Solarbank 2 E1600 AC können Sie einen Lade- und Entladeplan erstellen. Die Solarbank liefert die erforderliche Energiemenge an die Verbraucher im Haushalt zu verschiedenen Zeitpunkten im Rahmen des voreingestellten Plans. Überschüssige Energie kann in der Solarbank gespeichert werden, um sie während der Spitzenzeit des Stromverbrauchs wieder zu verwenden. Dadurch wird die Nutzung der Sonnenenergie maximiert.

Sobald Sie das Smart Meter konfiguriert haben, können Sie auch den Eigenverbrauchsmodus auswählen. Der Zähler steuert auf intelligente Weise die Entladung und Energiespeicherung der Solarbank in Echtzeit, indem er nur die Strommenge abnimmt, die von den Verbrauchern im Haushalt benötigt wird, und keine Solarenergie verschwendet.

Modus auswählen

Rufen Sie die Modusauswahl über die Verknüpfung „Energieplan“ auf der Startseite auf:

- **Eigenverbrauch:** Die Solarbank wird auf intelligente Weise geladen und entladen. Dies erfolgt auf Grundlage des Echtzeit-Strombedarfs der Verbraucher des Gebäudes. Dieser wird vom Smart Meter ermittelt.

 *Hinweis: Der Eigenverbrauchsmodus ist nur verfügbar, wenn der Smart Meter dem System hinzugefügt wird.*

- **Benutzerdefinierter Modus:** Sie können einen Zeitplan einrichten, nach dem die Solarbank zu entsprechenden Zeiten festgelegte Strommengen in das Gebäudenetz einspeist. Die überschüssige Energie wird in der Solarbank gespeichert.
- **Smart Plug-Modus:** Nach der Einstellung einer benutzerdefinierten Entladestrategie verbraucht der Intelligente Stecker zusätzliche Ökostrom-Energie, ohne die bestehende Strategie zu beeinflussen.
- **Zeit der Nutzung:** Die Akkumodule werden in Taltarifzeiten geladen und versorgen dann das Haus in Bergtarifzeiten. Stellen Sie sicher Ihren Tarifplan an Wochentage und Wochenenden anzupassen.
- **Manuelle Sicherung:** Sie können eine Zeitspanne festlegen, in der das Gerät schnell voll aufgeladen wird, sowie das Ende dieser Zeitspanne, wenn das Gerät in andere Modi wechselt.

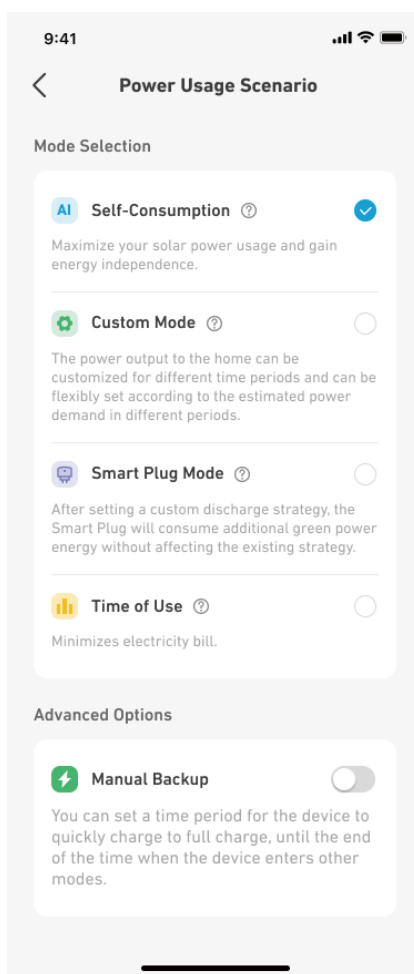
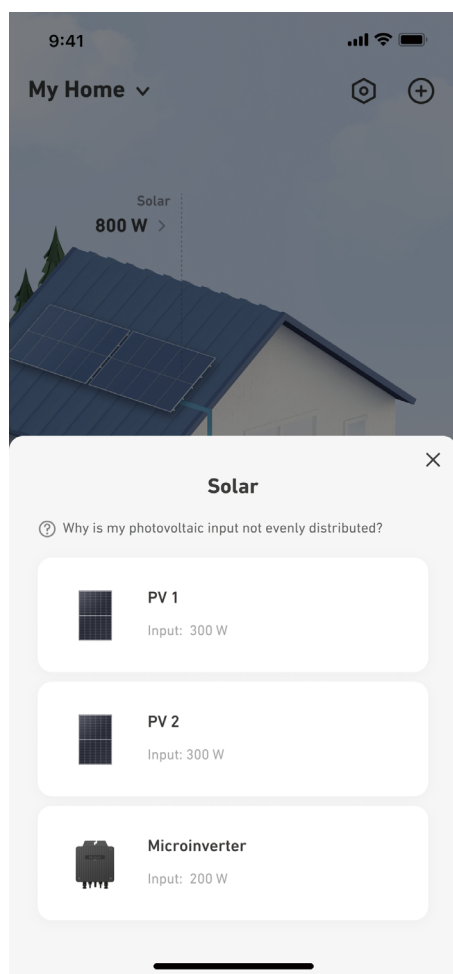

Benutzerdefinierter Modus

Wählen Sie den benutzerdefinierten Modus und klicken Sie dann auf die Schaltfläche darunter:

1. Tippen Sie auf [Einstellungen], um die Seite mit den Energieplaneinstellungen aufzurufen, auf der alle von Ihnen eingerichteten Pläne aufgelistet sind. Wenn es keine geplanten Einstellungen gibt, gibt die Solarbank jederzeit 200W an die Verbraucher im Haushalt ab.
2. Klicken Sie auf [+] in der oberen rechten Ecke, um einen Energieplan hinzuzufügen.
3. Klicken Sie auf der Seite „Energieplan“ auf [Zeitplan festlegen], um den Strom festzulegen, den die Solarbank für verschiedene Zeiträume an die Verbraucher im Haushalt abgibt.
4. Tippen Sie oben auf [Wiederholen], um den eingestellten Abgabeplan für weitere Wochen zu wiederholen.
5. Nachdem Sie alle Einstellungen vorgenommen haben, tippen Sie auf [✓] in der oberen rechten Ecke, um den Energieplan zu speichern und anzuwenden.

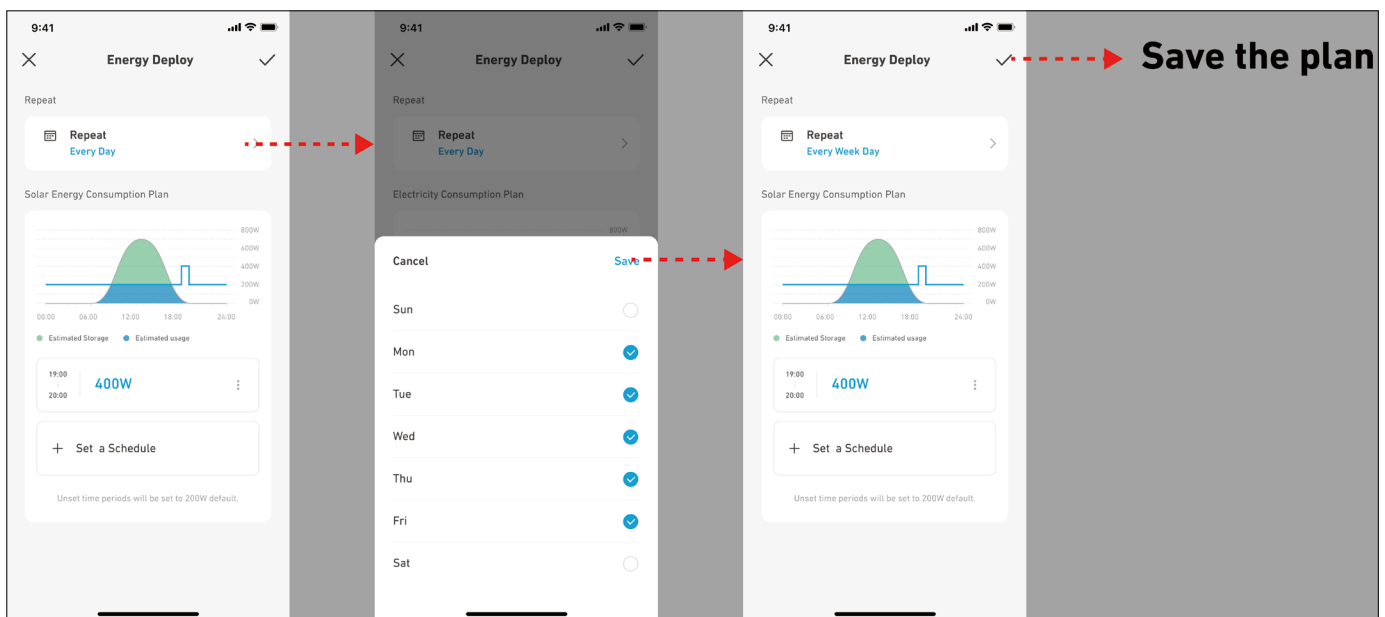
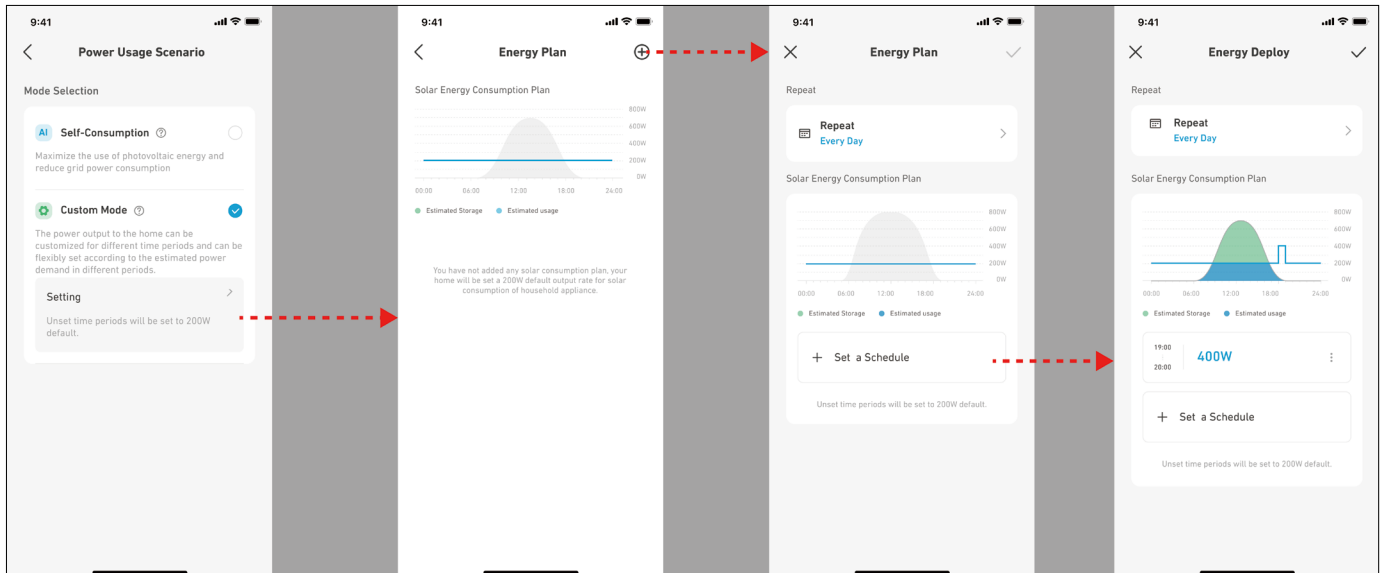

💡 Anmerkungen:

- Sie können einen Energieplan für mehrere Geräte mit verschiedenen wiederkehrenden Daten hinzufügen.
- Stellen Sie sicher, dass Ihr Gerät mit WLAN verbunden ist, wenn Sie einen Stromverbrauchsplan speichern, um den Plan zu synchronisieren.
- Im Eigenverbrauchsmodus schaltet die Solarbank, wenn das Smart Meter offline geht oder fehlerhaft funktioniert, automatisch in den benutzerdefinierten Modus um, um einen Sicherheits-Energieplan zu erstellen. Dies dauert so lange, bis das Smart Meter wieder in den Normalzustand zurückkehrt, dann wird der Eigenverbrauchsmodus automatisch wieder aufgenommen.

Häufig gestellte Fragen

F1: Welche Vorsichtsmaßnahmen sollte ich treffen, bevor ich Erweiterungsakkus einsetze/hinzufüge?

Wenn Sie Erweiterungsakkus einsetzen/hinzufügen, müssen Sie das System ausschalten und herunterfahren, um sich und das Gerät zu schützen. Die Durchführung dieses Vorgangs im eingeschalteten Zustand wird nicht von der Garantie abgedeckt. Befolgen Sie die nachstehenden Schritte für eine sachgemäße Installation:

- Trennen Sie die Solarbank und die Solarpaneele.
- Drücken Sie 3 Sekunden lang die Ein/Aus-Taste, um das Gerät auszuschalten.
- Setzen Sie nach dem Ausschalten der Solarbank die Erweiterungsakkus in die Solarbank ein.
- Verbinden Sie Solarpaneele zur normalen Nutzung.

F2: Gibt es weitere Vorsichtsmaßnahmen, die bei der Installation und Verwendung der Solarbank 2 E1600 AC zu beachten sind?

Vergewissern Sie sich, dass die Netzsteckdose ordnungsgemäß geerdet ist. Andernfalls wird „Fehlercode 54: Erdungsfehler“ angezeigt. Auch Ihre Sicherheit kann gefährdet sein, wenn dieses Bauteil nicht richtig geerdet ist.

F3: Können die Photovoltaikmodule in Reihe geschaltet werden?

Nr. Verbinden Sie niemals zwei oder mehr Komponenten in Serie, da dies dazu führt, dass die Eingangsspannung 60V überschreitet und das Gerät beschädigt wird.

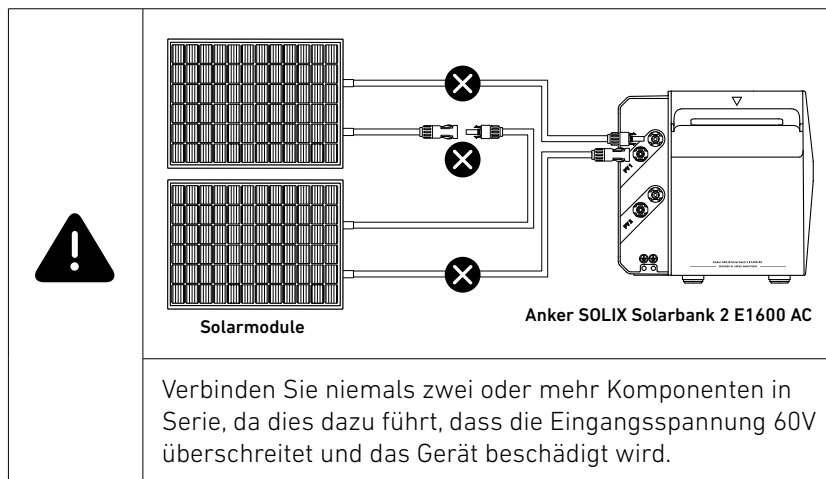

F4: Sind für die Verwendung der Solarbank 2 E1600AC Mikrowechselrichter erforderlich?

Die Solarbank 2 E1600 AC benötigt keinen Mikrowechselrichter. Ein Mikrowechselrichter ist bereits in die Konstruktion integriert. Die Solarbank 2 verfügt über 2 MPPT, aber Sie können einen weiteren Mikrowechselrichter für mehr Solarleistung hinzufügen.

F5: Wie viel Mikrowechselrichterleistung kann an Solarbank 2 E1600 AC angeschlossen werden?

Maximal 800 W. Die deutschen Vorschriften begrenzen die Leistung von Balkon-Photovoltaikanlagen auf 800 W, daher empfehlen wir die Verwendung eines entsprechenden Mikrowechselrichters. Wenn die Leistung Ihres Mikrowechselrichters 800 W übersteigt, senken Sie sie bitte auf höchstens 800 W.

F6: Wie hilft ein intelligenter Zähler der Solarbank 2 E1600 AC dabei, keine Energie zu verschwenden?

Der intelligente Zähler erfasst den Stromverbrauch im Haushalt, sodass die Solarbank 2 E1600 AC ihre Leistung kontinuierlich anpassen kann. Durch diese präzise Entladung wird eine effiziente Energienutzung erreicht. Die Solarbank 2 kann nur an einen intelligenten Zähler angeschlossen werden. Stellen Sie über WLAN eine Verbindung her.

F7: Wie helfen intelligente Stecker der Solarbank 2 E1600 AC dabei, keine Energie zu verschwenden?

Im benutzerdefinierten Modus verwendet der intelligente Stecker zusätzlichen Photovoltaik-Strom, ohne die Entladestrategie zu beeinflussen. Jede Solarbank 2 AC kann mit bis zu 6 intelligenten Steckern verbunden werden. Verwenden Sie WLAN, um die Geräte zu verbinden.

F8: Kann ich die Solarbank 2 E1600 AC gleichzeitig mit einem intelligenten Stecker und einem intelligenten Zähler verwenden?

Sie können einen intelligenten Zähler und einen intelligenten Stecker gleichzeitig verwenden, aber sie können nur über einen Modus gesteuert werden.

Im Eigenverbrauchsmodus folgt die Solarbank 2 AC den Daten des intelligenten Zählers.

Im Smart Plug-Modus folgt die Solarbank 2 AC den Daten des intelligenten Steckers.

F9: Muss die Solarbank 2 E1600 AC mit einem WLAN-Netzwerk und der Anker-App verbunden sein?

Um die Leistung der Solarbank 2 von 200 W anzupassen, müssen Sie die Anker-App verwenden. Um den Status des Geräts zu überprüfen und eine Verbindung mit Anker SOLIX Smart Meter und dem Smart Plug herzustellen, müssen Sie WLAN verwenden.

F10: Kann ich mit der Solarbank 2 E1600 AC ein duales System einrichten, z. B. in Verbindung mit der Solarbank E1600?

Nein, Solarbank 2 AC funktioniert selbstständig. Stapeln Sie bis zu 5 Batterien für 9600 Wh. Sie können sie an einen externen Mikrowechselrichter anschließen, aber er kann nicht in dasselbe System integriert werden. Die Daten zeigen jedoch seine Leistung an.

F11: Warum kann ich den Erweiterungsakku nicht verwenden, nachdem ich ihn angeschlossen habe?

Aktualisieren Sie vor der Verwendung sowohl die Firmware der Solarbank 2 AC als auch die des Akkus auf die neueste Version. Schalten Sie sie gemeinsam ein und verbinden Sie sie mit der Anker-App, um sie zu initialisieren. Wenn Solarbank zuerst initialisiert wird, kann die Firmware des Akkus nicht aktualisiert werden.

F12: Wie wird die Solarbank 2 E1600 AC und eine Erweiterungsbatterie geladen und entladen?

Die Solarbank 2 E1600 AC und eine Erweiterungsbatterie arbeiten als geregeltes System, das die Ladung und Entladung der Batterie dynamisch anpasst. Es ist normal, dass Batterien leicht unterschiedliche Leistungen haben.

F13: Wie hoch ist die Ladeleistung der Solarbank 2 E1600 AC mit verschiedenen Akkupacks?

Die Ladeleistung ist stromabhängig und liegt bei maximal 70 A.

Aufladen der Batterie: Hauptgerät = 1.000 W, + 1 Pack = 2.000 W, + 2 bis 5 Packs = 2.400 W.

Max. MPPT-Leistung: 1.200 W.

Über AC-Anschlüsse: Hauptgerät = 1.000 W, + 1 bis 5 Packs = 1.200 W.

F14: Was sollte ich bei der Installation eines intelligenten Zählers beachten? Wie überwacht Anker SOLIX Smart Meter den Energieverbrauch? Verwendet es eine optische Schnittstelle? Benötigt Anker SOLIX Smart Meter einen separaten Stromanschluss?

Das Smart Meter wird über Wechselstromkabel und Stromwandler zur Stromerfassung, Leistungsmessung und Datenübertragung an die Solarbank 2 E1600 AC über WLAN angeschlossen.

Hinweise zur Installation:

1. Der Stromwandler ist an der Hauptleitung installiert.
2. Spannungs- und Stromphasen stimmen überein.
3. Der Stromwandler befindet sich in der richtigen Richtung.

F15: Kann ich die Solarbank 2 AC während eines Stromausfalls verwenden?

Ja, die MPPT-PV-Leistung lädt weiterhin die Solarbank 2 AC auf, die PV-Leistung des Mikrowechselrichters jedoch nicht.

Um vom Netz zu gehen, ziehen Sie den Mikrowechselrichter ab und aktivieren Sie Off-Grid in der App.

Die integrierte Steckdose unterstützt 1000 W alleine oder 1200 W mit einer Batterie.

F16: Warum kann mein Mikrowechselrichter die Solarbank 2 AC während eines Stromausfalls nicht aufladen?

Der Mikrowechselrichter funktioniert nur, wenn er an das Stromnetz angeschlossen ist. Während eines Stromausfalls ist er nicht aktiv. Dies hat nichts mit dem Solarbank 2 AC-System zu tun.

F17: Kann ich meine Solarmodule an die Solarbank 2 E1600 AC anschließen?

Jeder MPPT unterstützt bis zu 16 A und 60 V. Wenn Ihre Solarmodule innerhalb dieser Grenzen arbeiten, können sie angeschlossen werden.

F18: Funktioniert die Solarbank 2 E1600 AC (A17C2) mit der Solarbank E1600 (A17C0)?

Nein.

F19: Ist die Solarbank 2 E1600 AC wasserdicht, und kann sie auch dann noch verwendet werden, wenn Wasser ins Innere gelangt?

Die Solarbank 2 AC hat die Schutzart IP65, ist also unter normalen Bedingungen gegen Wasser geschützt. Sollte versehentlich Wasser in das Innere des Geräts gelangen, darf es nicht benutzt oder eingeschaltet werden. Wenden Sie sich umgehend an den Anker SOLIX-Kundendienst.

F20: Wer installiert die Smart Meter?

Professionelle Elektriker können Anker SOLIX Smart Meter installieren. Wir empfehlen dies dringend, wenn Sie mit der Elektroinstallation nicht vertraut sind. Eine unsachgemäße Installation kann das Gerät beschädigen und zu Fehlfunktionen oder Verletzungen führen.

F21: Gibt es eine Mindestentfernung zwischen einem Smart Meter/Smart Plug und der Solarbank 2 E1600 AC? Erfordert ein Smart Meter/Smart Plug eine Internetverbindung oder Netzabdeckung?

Ein Smart Meter/Smart Plug kommuniziert mit der Solarbank 2 E1600 AC über WLAN und benötigt eine LAN-Verbindung für den Eigenverbrauchsmodus. Diese Produkte müssen sich im selben LAN befinden. Platzieren Sie sie in einem Umkreis von 10 m um denselben Router oder verwenden Sie einen Repeater. Es wird nur 2,4-GHz-WLAN unterstützt.

F22: Kann ich mehrere Solarbank 2 E1600 AC Einheiten an einen intelligenten Zähler anschließen?

Nein, es kann jeweils nur ein intelligenter Zähler mit einer Solarbank 2 E1600 AC kommunizieren.

F23: Funktioniert der netzgekoppelte Anschluss der Solarbank 2 E1600 AC mit anderen Solarstromkomponenten?

Nr. Der Anschluss eines Mikrowechselrichters an den netzgekoppelten Anschluss würde zum Beispiel dazu führen, dass das System die Leistung nicht erkennt und inkonsistente Daten anzeigt.

F24: Warum ist der Ladewert meiner Solarbank 2 E1600 AC höher als die Eingangsleistung?

Möglicherweise gibt es in Ihrem Haushalt noch andere Geräte mit Solarstromsystem, die den Akku aufladen. Bitte prüfen Sie, ob es neben der Solarbank 2 E1600 AC noch weitere Geräte mit Solarstromsystem gibt.

F25: Wie hoch ist die Batteriereserve der Solarbank 2 E1600 AC und ihrer Erweiterungsbatterie?

Wählen Sie zwischen 10 % oder 5 % Reserveladung aus. Wenn Sie 10 % wählen, stoppt die Entladung bei 10 %, aber die Batterie schaltet sich nicht ab, bevor sie 4 % erreicht hat. Nach Beendigung der Entladung sinkt die Leistung innerhalb von 24 Stunden um etwa 1 %.

F26: Ist es möglich, die Daten zur Energieerzeugung und zum Stromverbrauch der Solarbank 2 E1600 AC mit dem loBroker oder Home Assistant zu verknüpfen?

Nein, die Solarbank 2 E1600 AC unterstützt nur die Verwaltung über die Anker-App und kann nicht mit Systemen anderer Anbieter verbunden werden.

F27: Was soll ich tun, wenn die App den Fehlercode 32 anzeigt? Stromzähler abnormal?

Die Kommunikation zwischen dem Smart Meter und der Solarbank ist gestört und hat den Eigenverbrauchs-Modus verlassen. Bitte überprüfen Sie den WLAN-Verbindungsstatus des Smart Meter und der Solarbank.

Bitte versuchen Sie die folgenden Schritte:

1. Stellen Sie sicher, dass der Smart Meter und die Solarbank 2 E1600 Pro/Plus mit demselben WLAN-Netzwerk verbunden sind.
2. Vergewissern Sie sich, dass der Router eine 2,4-GHz-Kommunikation verwendet, da die Solarbank 2 E1600 Pro/Plus und der Smart Meter kein 5-GHz-WLAN unterstützen.
3. Die Solarbank 2 E1600 Pro/Plus und der Smart Meter sollten sich so nah wie möglich am Router befinden, in einem Abstand von nicht mehr als 10 Metern und mit minimalen Hindernissen dazwischen. Vermeiden Sie es, sie hinter Wänden zu platzieren, um ein stabiles WLAN-Signal sicherzustellen. Sie können auch einen Repeater hinzufügen, um das Signal zu verstärken.
4. Der Verteilerkasten kann die Signalübertragung beeinträchtigen. Prüfen Sie, ob die Außenantenne des Smart Meter installiert und außerhalb des Verteilerkastens angebracht wurde.
5. Löschen Sie die Solarbank und den Smart Meter in der Anker-App und fügen Sie sie dann wieder hinzu, um zu sehen, ob sie normal kommunizieren können.
6. Prüfen Sie, ob der Router spezielle Einstellungen hat, die die Kommunikation beeinträchtigen könnten.

7. Verbinden Sie sich mit einem mobilen Hotspot oder wechseln Sie zu einem Router einer anderen Marke, um zu sehen, ob die Kommunikation normal verläuft.

Wenn die oben genannten Schritte das Problem immer noch nicht lösen können, laden Sie bitte die Protokolle hoch und geben Sie die SN sowohl der Solarbank 2 E1600 Pro/Plus als auch des Smart Meter an.

Wenn Sie Fragen haben, wenden Sie sich bitte an den Anker-Kundenservice, der Ihnen gerne weiterhilft.

F28: Was soll ich tun, wenn die App den Fehlercode 35 anzeigt? Falscher Stromzähleranschluss?

Bitte folgen Sie den Anweisungen, um den Stromwandler des Messgeräts zu überprüfen und korrekt anzuschließen, und stellen Sie sicher, dass das Netzwerk funktioniert. Bitte überprüfen Sie die folgenden Punkte:

1. Die Messposition des Stromzählers befindet sich an der Leitung der Eingangsseite des Haushalts, nicht an dem Lastzweig.
2. Auf dem Stromwandler des intelligenten Zählers befindet sich ein Pfeil. Die Richtung des Pfeils sollte in Richtung des externen Stromnetzes zeigen, das die Quelle des externen Stroms ist.
3. Vergewissern Sie sich, dass die Spannungsabtastung und die Stromabtastung des Messgeräts in der gleichen Phase sind. Nachdem die Verkabelung korrigiert wurde, verschwindet der Alarm, sobald der Systemtest abgeschlossen ist (etwa 5 Minuten).

F29: Warum kann ich keine Bluetooth-Verbindung zur Solarbank 2 E1600 Pro/Plus herstellen?

Wenn die Solarbank 2 E1600 Pro/Plus keine Bluetooth-Verbindung herstellen kann, kann das folgende Ursachen haben:

1. Das Gerät hat nicht auf den APP-Befehl reagiert, was zu einer Zeitüberschreitung bei der Kommunikation führte, und die APP hat die Bluetooth-Verbindung getrennt.
2. Kompatibilitätsprobleme mit Mobiltelefonen: Einige Mobiltelefone werden während des Bluetooth-Verbindungsvorgangs getrennt.
3. Umgebungsbedingte Störungen, Bluetooth kann gesucht werden, wird aber während des Verbindungsvorgangs getrennt.
4. Bluetooth ist nicht ordnungsgemäß ausgeschaltet.

Sie können Folgendes versuchen:

1. Bluetooth-Übertragung erneut initiieren: Halten Sie die IOT-Taste für mehr als 7 Sekunden gedrückt, um das Gerät erneut zu suchen und zu verbinden.
2. Starten Sie die mobile APP neu: Schließen Sie die APP auf dem Mobiltelefon, öffnen Sie sie erneut, und versuchen Sie erneut, eine Verbindung zum Gerät herzustellen.
3. Starten Sie das Gerät neu: Schalten Sie das Gerät aus und wieder ein, starten Sie es neu und versuchen Sie erneut, eine Verbindung herzustellen.
4. Versuchen Sie, das Gerät mit einem anderen Mobiltelefon zu verbinden, um festzustellen, ob es sich um ein Kompatibilitätsproblem des Mobiltelefons handelt.

Wenn Sie immer noch keine Verbindung herstellen können, laden Sie bitte das APP-Protokoll, das Geräteprotokoll und die Geräte-SN zur weiteren Analyse und Problemlösung hoch.

Wenn Sie Fragen haben, wenden Sie sich bitte an den Anker-Kundenservice, der Ihnen gerne weiterhilft.

F30: Was soll ich tun, wenn sich meine Solarbank 2 Pro/Plus nicht mit dem WLAN meines Heimrouters verbinden kann?

Möglicher Grund: Schwaches Signal oder Router-Einstellungsprobleme

Vorschlag: Bitte versuchen Sie die folgenden Schritte:

1. Vergewissern Sie sich, dass Sie die richtige SSID und das richtige Passwort eingegeben haben, und achten Sie dabei auf Sonderzeichen wie Leerzeichen, Unterstriche und Bindestriche.
2. Stellen Sie das Gerät so auf, dass es nicht weiter als 10 Meter vom Router entfernt ist und sich nur wenige Hindernisse dazwischen befinden. Vermeiden Sie es, das Gerät hinter Wänden zu platzieren, um ein stabiles WLAN-Signal zu gewährleisten, oder erwägen Sie, einen Repeater hinzuzufügen, um das Signal zu verstärken.
3. Vergewissern Sie sich, dass der Router und die Solarbank E1600 Pro/Plus eine 2,4-GHz-Kommunikation verwenden, da die Solarbank E1600 Pro/Plus kein 5-GHz-WLAN unterstützt.
4. Überprüfen Sie, ob die maximale Anzahl an Geräten, die über WLAN verbunden werden können, erreicht ist, und schalten Sie einige Geräte aus.
5. Stellen Sie sicher, dass das Sicherheitsverschlüsselungsprotokoll des Routers auf WPA2 oder höher eingestellt ist.
6. Schalten Sie das Gerät aus und starten Sie es neu. Sie können zunächst mit Ihrem Mobiltelefon eine Bluetooth-Verbindung mit der Solarbank E1600 Pro/Plus herstellen und dann das WLAN zurücksetzen.

Wenn die oben genannten Schritte das Problem nicht beheben können, können Sie Ihr Mobiltelefon vorübergehend als Hotspot anstelle des Router-WLANs verwenden. Wenn das Netzwerk der Solarbank 2 E1600 Pro/Plus in diesem Fall stabil ist, liegt das Problem wahrscheinlich eher beim Router.

Technische Daten

Änderungen der technischen Daten ohne Vorankündigung vorbehalten.

Modell	A17C2	
PV-Terminal	Max. PV-Eingangsspannung	60 Vd. c.
	Max. PV-Eingangsstrom	16 Ad. c. /16 Ad. c.
	Max Isc PV	20 Ad. c. /20 Ad. c.
	Maximale PV-Eingangsleistung	600 W / 600 W
	Betriebsspannungsbereich	16 bis 60 Vd. c.
Akkuterminal	Name der Batterie	Wiederaufladbarer Li-Ionen-Akku
	Batterienennspannung	16 Vd. c.
	Max. Ladestrom	70 Ad. c.
	Max. Entladestrom	75 Ad. c.
	Nennleistung (Einzelgerät)	1000W
	Nennenergie (Kapazität)	1600Wh
	Nennkapazität	100 Ah
	IEC-Code	IFpP51/161/120[5S]M/-20+50/90
Allgemeine Parameter	Gehäuse	Klasse I
	Schutzart	IP65
	Wechselrichter-Topologie (Solar)	Isoliert
	Wechselrichter-Topologie (Batterie)	HF
AC-Eingang (netzgebundene Klemme)	Max. AC-Eingangsleistung	2000 W
	Max. AC-Eingangsscheinleistung	2000 VA
	Max. AC-Eingangsstrom	10 Aa. c.
	AC-Nenneingangsspannung	L+N+⏚, 220 Va. c. /230 Va. c. , 50 Hz
AC-Ausgang (netzgebundene Klemme)	AC-Ausgangsleistung	800 W
	AC-Nennausgangsspannung	L+N+⏚, 220 Va. c. /230 Va. c. , 50 Hz
	Max. AC-Ausgangsstrom	3,5 Aa. c.
	Leistungsfaktor	0,8 induktiv - 0,8 kapazitiv
AC-Eingang und -Ausgang (netzunabhängiger Anschluss)	Max. AC-Eingangs- und Ausgangsleistung	2000 W
	Max. AC-Eingangs- und Ausgangs-Scheinleistung	2000 VA
	Max. AC-Eingangs- und Ausgangsstrom	10 Aa. c.
	AC-Nenneingangss- und Ausgangsspannung	L+N+⏚, 220 Va. c. /230 Va. c. , 50 Hz
	Leistungsfaktor	0,8 induktiv - 0,8 kapazitiv
Temperatur	Ladetemperaturbereich	-20°C~55°C
	Entladetemperaturbereich	-20°C~55°C
	Heizfolie	-20 °C~0 °C
Ausschluss	<p>Im netzgekoppelten Modus kann der netzunabhängige Anschluss eine Last von 2000 W unterstützen.</p> <p>Im netzunabhängigen Modus kann ein einzelner netzunabhängiger Anschluss durch Klicken auf den unteren Rand des netzunabhängigen Modus eine Last von 1000 W unterstützen.</p> <p>Im netzunabhängigen Modus kann ein einzelner netzunabhängiger Anschluss mit einem Akkupack durch Klicken auf den unteren Rand eine maximale Last von 1200 W unterstützen.</p> <p>Die Höchstleistung der Mikrowechselrichter beträgt 800 W. Die deutschen Vorschriften begrenzen die Leistung von Balkon-Photovoltaikanlagen auf 800 W, daher empfehlen wir die Verwendung eines entsprechenden Mikrowechselrichters. Wenn die Leistung Ihres Mikrowechselrichters 800 W übersteigt, senken Sie sie bitte auf höchstens 800 W.</p>	